



Volvo Buses. Driving quality of life

# VOLVO B8R MALLISTO

Luotu kulkemaan



# TURVALLISEMPI VALINTA

## Esittelyssä Volvo B8R -mallisto

Volvo B8R on todellinen myyntimenestys, mistä ovat todisteena sen miljoonat ja taas miljoonat tuottavat ajokilometrit. Saatavana on useita malleja, teholuokkia ja vaihteistoja, joten saat juuri sellaisen linja-auton kuin tarvitset. Ominaisuuksia täydentää Volvon uusin teknologia, joten saatavana on nyt tehokkuudeltaan ja turvallisuudeltaan entistäkin parempi ratkaisu, mikä tukee yrityksesi menestystä entisestään.



# Tae

# TUOTTAVUUELLE

Monipuolinen Volvo B8R on tuottava valinta niin kaupunki- kuin linjaliikenteeseenkin. Se on valmistettu liiketoimintasi ehdoilla, sillä me Volvolla tiedämme, mitä menestyvän liikennöitsijän toiminta vaatii. B8R:n avulla pidät lupauksesi asiakkaillesi.

## **Puhtaampaa polttoainetehokkuutta**

Volvolla on pitkät perinteet ylivoimaisessa polttoainetehokkuudessa, eikä B8R ole poikkeus. Volvon kahdeksan litrainen moottori on yhtiömme historian taloudellisin – ja sillä on HVO- ja RME-hyväksynät.

## **Aidosti monipuolinen**

Volvo B8R täyttää tarpeen kuin tarpeen: se sopii niin kaupunki-, linja- kuin kaukoliikenteeseenkin. Saatavana on useita eri ominaisuuksia ja Volvo antaa erinomaisen pohjan ammattitaitoiselle päällirakentajalle. Voit luoda juuri sellaisen Volvon kuin sinä haluat.

## **Turvallisuuden perusta**

Jäykkä ja kestävä alusta on erittäin vakaa ja painon jakautumiseltaan erinomainen. Tämä yhdistettynä tehokkuuteen takaa luotettavan ajotuntuman.

## **Tehokas kuljettaja**

Volvo B8R on yksinkertaisesti loistava ajaa. Tarkasti reagoivan moottorin, erinomaisen ajotuntuman ja huippuluokan jarrutusominaisuuksien ansiosta kaikki on kuljettajan hallinnassa. Loistavan ajettavuuden täydentää huippuluokan ergonomialla varustettu kuljettajan alue.

## **Käyttöasteesta tinkimättä**

Erinomainen käyttöaste on Volvolle tunnusomainen piirre, eikä Volvo B8R petä tälläkään alueella. Vaivatonta omistajuutta tukee maailmanlaajuinen huoltokorjaamoverkosto ja erittäin tehokas varaosalogistiikka – kaikkialla maailmassa.

## **Turvallista matkaa**

Volvo B8R tarjoaa useita kuljettajan apujärjestelmiä, joita ovat muun muassa hätäjarrulla varustettu törmäysvaroitin, kaistavahti sekä ainutlaatuinen Volvo Dynamic Steering -ohjausjärjestelmä.

## **Ympäristöystävällisyys**

Volvo Bussit kehittävät jatkuvasti tekniikkaa ja palveluja, jotka parantavat ajoneuvojen ympäristötehokkuutta ja pienentävät toimintojen ympäristöjalanjälkeä entisestään.

## **Kumppanuuden hyödyt**

Lupaamme olla paras liiketoimintakumppanisi tarjoamalla palveluja, jotka auttavat maksimoimaan käyttöajan, pienentämään elinkaarikustannuksia ja helpottamaan kaluston hallintaa.



*Volvo B8R on juuri se linja-auto, jonka tarvitset. Saatavilla on matala- tai medium-lattiamalli, kaksi tai kolme akselia sekä useita voimansiirtolinjavaihtoehtoja sekä teholuokat valintasi mukaan.*

KÄYTTÖASTE JA TUOTTAVUUS

# Kohti 100 %:N KÄYTTÖASTETTA

Autonvalmistajana Volvo on sitoutunut tukemaan jokaista asiakastaan. Tämä ei koske vain ajoneuvojamme, vaan myös opastusta ja palveluita, joita tarvitset toimintasi tukemiseen. Volvo Groupin kaikki resurssit ovat sinun menestyksesi tukena.



## **Maailmanlaajuinen huoltokorjaamoverkosto**

Ennakoiva huolto on tuottavuuden perusta. Yli 1 500 huoltopisteestä koostuvan maailmanlaajuisen huoltoverkostomme ja sujuvan logistiikkamme ansiosta voimme tarjota laajan valikoiman huoltoratkaisuja – joissa käytetään aina takuuvaramoja Aitoja Volvo Varaosia.

## **Yksilöllinen huoltosopimus**

Tekemällä kanssamme huoltosopimuksen saat liiketoimintaasi sovitetun huoltosuunnitelman. Yksilöllinen ratkaisusi määritetään käyttöolosuhteiden, kilometrimäärien, ilmaston, keskinopeuden, pysäkkien määrän ja muiden tekijöiden perusteella. Näin ajoneuvosi saa huoltoa juuri silloin, kun sitä tarvitaan ja asiantuntijamme huoltavat sitä aina Aitoja Volvo Varaosia käyttäen.

## **Ajoneuvojen hallintapalvelut**

Käyttämällä ajoneuvon hallintapalvelujamme voit optimoida ajoneuvon käytettävyyden ja välttää yllättävät seisokit. Telematiikkapalveluiden avulla tiedät tarkalleen, kuinka paljon ja missä olosuhteissa kalustollasi ajetaan ja sen avulla voit suunnitella autojen huoltoja ja optimoida toimintaasi.

# Pienennä päästöjä säästämällä polttoainetta

Volvo B8R on ympäristötehokas vaihtoehto, jonka hyödyt liiketoiminnallesi ovat ilmeiset. Polttoaineenkulutuksen pienentäminen on helpoin tapa pienentää päästöjä. Tämä toteutuu kehittyneellä Euro 6 -teknologiallamme, jonka ominaisuuksia ovat huipputehokas jälkikäsitely sekä entistä suurempi teho ja vääntö. Lähtökohtana toimii Volvon moottoritekniikka, jonka polttoainetehokkuus on maailmanluokkaa.

Lähes yhtä paljon merkitsee kuitenkin myös ajotapa. Siksi kehitämme jatkuvasti kokonaistehokkuutta parantavia palveluita. Kuljettajakoulutuksen ja yhdistettyjen kalustonhallintapalveluiden avulla polttoaineensäästöissä voidaan päästä jopa kaksinumerisiin prosenttilukuihin. Viivan alle jää enemmän heti ensimmäisestä päivästä lähtien.

## **Polttoainetehokkuutta Volvo Euro 6:lla**

Volvo D8K Euro 6 on yhtiömme historian polttoainetehokkain moottori. Siinä yhdistyvät ympäristön huomioonottaminen, valtava tehokkuus ja huikea vääntö. Kun tähän yhdistetään legendaarinen 12-vaihteinen Volvo I-Shift -vaihteisto, tehokkuus paranee entisestään ja polttoainekustannukset pienenevät.

## **Hiilijalanjälki pienenee yhdistetyillä palveluilla**

Kalustonhallintapalveluilla voit seurata poikkeamia polttoaineenkulutuksessa ja päästöissä sekä ajotavan ja muiden parametrien vaikutuksia. Räättälöityjen raporttien avulla voit selvittää poikkeamien syitä. Ja kun syyt ovat tiedossa, niihin on helppo puuttua.

## **Taloudellisuutta kuljettajakoulutuksella**

Kuljettajakoulutuksen avulla voit nostaa kuljettajien taitotasoa. Polttoainetta säästyy, käyttöaste paranee ja kuluminen hidastuu. Asiantuntijamme kouluttavat kuljettajia eri puolilla maailmaa ajamaan tehokkaammin ja tarjoamaan samalla matkustajille miellyttävän matkan.

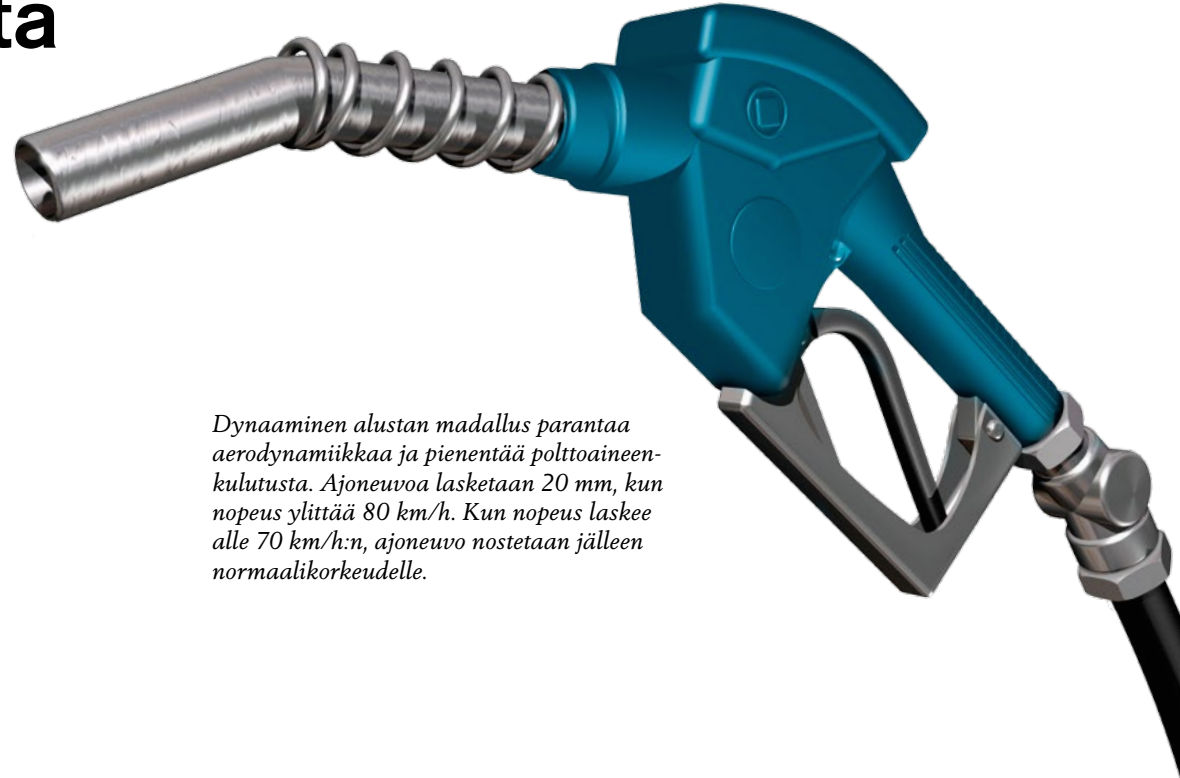

*Dynaaminen alustan madallus parantaa aerodynamiikkaa ja pienentää polttoaineenkulutusta. Ajoneuvoa lasketaan 20 mm, kun nopeus ylittää 80 km/h. Kun nopeus laskee alle 70 km/h:n, ajoneuvo nostetaan jälleen normaalikorkeudelle.*

TURVALLISUUS

# Mielenrauhaa tuo tunnusomainen **VOLVO** **TURVALLISUUS**

Linja-auto on maanteiden turvallisin matkustusväline. Valitsemalla Volvon hyödyt jatkuvasta turvallisuuden tutkimus- ja kehitystyöstä. Turvallisuusvisiomme on selkeä: ei yhtään onnettomuutta Volvon tuotteilla. Ensisijaisena tavoitteenamme on auttaa kuljettajaa välttämään tilanteet, joissa on onnettomuusriski.

Volvo B8R -alustassa turvallisuus on sisäänrakennettu ominaisuus. Jäykkä rakenne, pyörien jousitus ja jarrut on suunniteltu ja mitoitettu kaikkiin kuviteltavissa oleviin tilanteisiin. Olemme lisänneet myös ainutlaatuisia kuljettajaa tukevia järjestelmiä, sillä mielestämme kuljettajan suorituskyky on keskeisin osa turvallisuutta.

# Verratonta hallittavuutta

Turvallisuus ja mukavuus muodostavat perustan kuljettajan suorituskyvylle. Volvo B8R:n ominaisuuksia ovat erinomainen vakaus ja ennakoitavat ajo-ominaisuudet. Nämä luovat täydellisen perustan, kun tavoitteena on rakentaa tinkimättömän laadukas kuljettajan työympäristö.

## Maailmanluokan kuljettajaa tukevat järjestelmät

Kuljettajan istuimella pääset kokemaan, millaista ajaminen Volvolla on. B8R-mallin ominaisuuksia ovat Volvo Dynamic Steering -ohjausjärjestelmä, hätäjarrulla varustettu törmäysvaroitin ja kaistavahti. Tehokkaan moottorin ja automaattivaihteiston ansiosta kyyti on tasaista ja taloudellista.

## Parempi työympäristö

Volvo B8R voidaan varustaa telematiikkaan perustuvalla kalustonhallintapalveluilla ja järjestelmää voi täydentää I-Coaching -toiminnolla. Se antaa kuljettajalle välitöntä palautetta ja edistää kuljettajan suorituskykyä jatkuvasti. Järjestelmiä voidaan täydentää myös Request Support Alert -järjestelmällä, mikä edistää kuljettajan ja matkustajien turvallisuutta. Kyseessä on matkapuhelinverkkoa hyödyntävä ilmoitustoiminto hätätilanteiden varalle.



**I-Coaching** auttaa kuljettajaa ajamaan turvallisemmin, polttoainetaloudellisemmin ja mukavammin. Se antaa välitöntä palautetta esimerkiksi ylikierroksista, tarpeettomasta tyhjäkäynnistä, ylinopeudesta ja liian kovasta kaarrenopeudesta ja näin kuljettaja voi parantaa ajotapaansa.



**Hätäjarrulla varustettu törmäysvaroitin (CW-EB)** tarkkailee edellä ajavia ja varoittaa kuljettajaa törmäysvaarasta. Jos kuljettaja ei reagoi varoitukseen, järjestelmä jarruttaa ensin kevyesti ja tekee sitten täyden hätäjarrutuksen.

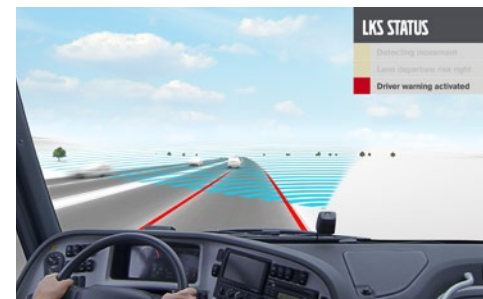

**Kaistavahti (LKS)** tarkkailee kaistamerkeitä ja varoittaa kuljettajaa, jos tämä on vaarassa ajautua tahattomasti kaistalta. Varoitus kuuluu äänimerkkinä tai ilmenee värinä istuinyönnössä.

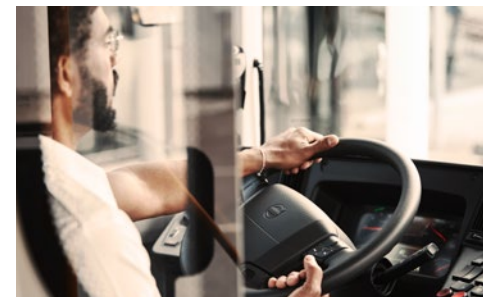

**Volvo Dynamic Steering (VDS) -ohjausjärjestelmä** tehostaa ohjaustehostimen toimintaa ja tekee ajamisesta vaivatonta. Kuljettaja hyötyy vakaista ajo-ominaisuuksista, niskaan ja hartioihin kohdistuvan rasituksen vähenemisestä sekä ainutlaatuisesta ohjauspyörän keskiasentoon palauttavasta ominaisuudesta.

# Palveluita TEHOKKAASEEN LIIKETOIMINTAAN

Liiketoimintakumppaninasi voimme tarjota sinulle ensiluokkaisten ajoneuvojen lisäksi muutakin. Käytettävissäsi on myös keskitetty, maailmanlaajuinen palveluverkosto, jonka kautta huolehditaan kaikista alustaan ja voimansiirtoon liittyvistä asioista. Mutta ei siinä kaikki, Volvon valikoimassa on myös koko joukko lisäarvopalveluita, joita voit yhdistellä juuri sinulle sopivalla tavalla.

## **Maailmanlaajuinen huoltokorjaamoverkosto**

Ajoneuvosi ja liiketoimintasi ovat aina hyvissä käsissä. Volvon yli 1 500 huoltokorjaamoa eri puolilla maailmaa pitävät siitä huolta.

## **Huoltosopimukset**

Vahvista käyttästäsi ja käytettävyyttäsi merkittävästi – kiinteään kuukausihintaan.

## **Rahoitus**

Meiltä saat kilpailukykyiset ja liiketoimintatilanteeseesi täydellisesti sopivat rahoitusratkaisut.

## **Volvo Action Service**

Käytettävissäsi ovat maailmanlaajuinen palveluverkosto, kielitaitoinen puhelintuki sekä laaja valikoima ympärivuorokautisia tukipalveluja.

## **I-Coaching**

Palaute ajamisesta on heti käytettävissäsi, joten polttoainetta säästyy, ajoneuvon kulumisen hidastuu ja kustannukset pienenevät. Myös matkustusmukavuus paranee.

## **Kuljettajakoulutus**

Kuljettajien kehittämisalueet tunnustetaan, ja he saavat käytännön harjoitusta.

## **Ajoneuvojen hallintapalvelut**

Voit seurata ajokilometrejä, käyttöä, kulumista ja teknisiä ilmoituksia kätevästi verkossa. Vieläpä reaaliaikaisesti.

## **Kaluston hallintapalvelut**

Reaaliaikaisen hallinnan ja selkeiden raporttien ansiosta voit seurata kaluston kaikkien ajoneuvojen polttoainekustannuksia, päästöjä, ajokäyttäytymistä ja sijaintia.



# Volvo on PÄÄLLIRAKENTAJAN UNELMA

Volvo B8R -mallisto antaa päällirakentajalle parhaat mahdolliset valmiudet ajoneuvon rakentamiseen. Käyttötehtävästä riippumatta saat käyttöösi aina vahvan ja kestävä alustan, jonka päälle on helppo rakentaa vankka ja painon puolesta optimaalinen runkorakenne. Kaikki huoltokohteet on sijoitettu siten, että ne ovat kätevästi ulottuvilla. Ja koska kyseessä on Volvo, materiaalit ovat ensiluokkaisia viimeistään yksityiskohtaa myöten.

Volvo B8R -mallisto on tarkoitettu kaikenlaiseen kaupunki- ja linjaliikennöintiin. Siksi Volvo B8R on saatavana sekä medium- että matalalattiamallina (B8RLE). Molemmista on saatavana kaksi- tai kolmeakseliset versiot. Molemmissa on valmiudet leveille oville ja leveälle keskikäytävälle, mikä puolestaan mahdollistaa suuren matkustajakapasiteetin ja nopean kulun linja-autoon. Niiustoiminto parantaa matkustajien jouhevaa siirtymistä entisestään.



*Volvon takuuehtojen ansiosta B8R on turvallinen valinta. Takuu kattaa kaikki alustaan liittyvät takuuvaatimukset, mukaan lukien moottorin ja vaihteiston. Kaikki aidot Volvo Varaosat toimitetaan 12 kuukauden asennustakuulla.*

VOIMANSIIRTOLINJA

# PUHTAAMPAA TEHOA

Volvo D8K Euro 6 on älykäs ja kevyt moottori. Sen päästöt ovat entistäkin pienemmät, mutta tehosta ja väännöstä ei ole tingitty. Tehovaihtoehdot sopivat kaikenlaisiin käyttötehtäviin ja kaikenlaiseen liikennöintiin. Kyseessä on aito Volvo moottori, joten voit hyödyntää myös Volvo Trucksien varaosa- ja huoltoverkostopalveluita.

Käyttötehtävästä riippuen valittavissa on kaksi eri automaattivaihteistoa sekä maineikas Volvo I-Shift -automaattivaihteisto, joten voit optimoida suorituskyvyn ja polttoainetehokkuuden tarpeidesi mukaan. Alustassa on kestävin koskaan rakennettu taka-akseli, ja huoltoväli on käyttötavasta riippuen jopa 400 000 km.

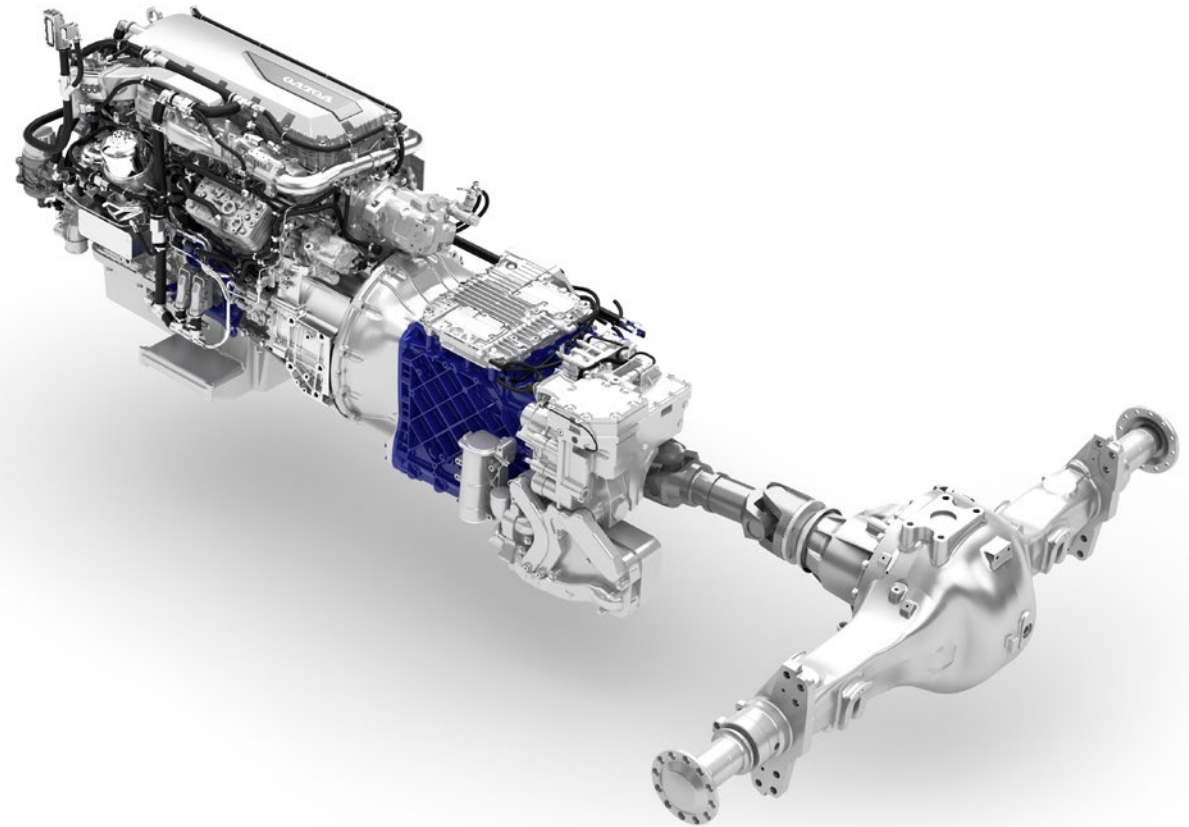

*Volvo D8K on kaikkien aikojen polttoainetehokkain moottorimme, ja se sisältää Volvon kehittyneen jälkikäsittelytekniikan. Sillä on myös HVO- ja RME-hyväksynnät, joten moottorin CO<sub>2</sub>-päästöjä voidaan pienentää entisestään.*

# FAKTAT JA LUVUT

Malli	B8R		B8R Matalalattia	
	4x2	6x2	4x2	6x2
<b>Mitat ja painot</b>				
Alustan kokonaispituus (m)	10,5–13,6	12,2–15,0	10,1–12,8	12,3–14,9
Sallittu akseliväli (m)	5,0–7,7	5,0–7,4	4,5–7,0	5,0–7,4
Kokonaisleveys (m)	2,5	2,5	2,5	2,5
Sallittu bruttopaino (kg)	19,500	24,750/26,500	19,500	24,750
<b>Voimansiirto</b>				
Päästöstandardi	Euro 6, HVO- ja RME-hyväksyntä			
Moottori	Volvo D8K, 6-sylinterinen dieselrivimoottori, jossa yhteispaineruiskutus			
Teho [hv]	280, 320, 350			
Vääntömomentti [Nm]	1050, 1200, 1400			
Vaihteisto	Volvo I-Shift AT2412F, ZF 6AP1200C, ZF 6AP1400C, VOITH D864.6			
<b>Akselit, jousitus ja ohjaus</b>				
Etuakseli	Volvo RFS		Volvo RFS-L	
Taka-akseli	Volvon yksivaihteinen vetopyörästä RS1228C			
Kantoakseli	ei käytettävissä	Hydraulisesti ohjattu	ei käytettävissä	Hydraulisesti ohjattu
Jousitus	Ajoneuvossa on elektronisesti ohjattu ilmajousitus ja lisävarusteena niiaustoiminto			
Dynaaminen alustan lasku	Lisävaruste		ei käytettävissä	
Ohjaustehostin	Hydraulinen	Hydraulinen	Sähköinen käyttö - hydraulinen ohjaus	Hydraulinen
Volvo Dynamic Steering (VDS) -ohjausjärjestelmä	Lisävaruste		Lisävaruste (saatavana 2018)	
Renkaat	295/80 R22.5", 315/80 R22.5"		275/70 R22.5", 315/80 R22.5"	
Vanteet	Saatavana teräs- ja alumiinivanteet			

## Jarrut

Volvon elektroninen jarrujärjestelmä (EBS) ja integroidut lukkiutumattomat jarrut (ABS), Brake Blending -toiminto, mäkilähtöavustin ja jarrutehostin. Volvon vakausjärjestelmä (Electronic Stability Program, ESP) ja integroidu hydraulinen hidastin vakiona.

## Runko

Tarkkuusvalmistettu, vahva ja kestävä hiiliteräsrunko. C-palkit, joissa on päällirakentajan työtä helpottava tasainen yläpinta.

## Kuljettajan työympäristö

Ergonominen muotoilu ja hallintalaitteet käden ulottuvilla. Säädettävä ohjauspyörä (etäisyys ja kallistus). Volvon yhdistelmämittaristo, jossa laajennettu HMI-liittymä.

## Säiliöt

	B8R	B8R Matalalattia
Diesel (l)	220–720	300–410
AdBlue (l)	30, 48, 64	30, 48
Kuljetus (l)	50	50



Lisätietoja on osoitteessa [www.volvobuses.com](http://www.volvobuses.com)

**Volvo Buses. Driving quality of life**



**VOLVO**

Volvo Bus Corporation

Göteborg, Sweden

[www.volvobuses.com](http://www.volvobuses.com)

RSP 85557.17.05 FI. Esitteessä kuvatut tai mainitut laitteet saattavat olla erikseen tilattavia lisävarusteita, ja ne voivat vaihdella maittain. Volvo pitää oikeuden mallin ja rakenteen muutoksiin niistä ennakolta ilmoittamatta.