

VOLVO B13R 6X2

Euro 6

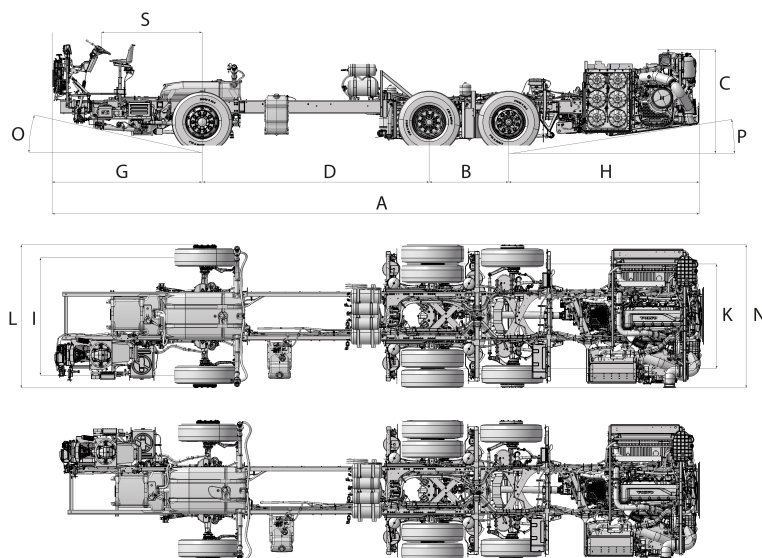

Modell		B13R, 6 x 2, RFS		B13R, 6 x 2, IFS	
Gesamtabmessungen					
A	Fahrgestelllänge insgesamt (mm)	SWP1470 (mm)	10490-13190	10390-12590	
		SWP1820 (mm)	10840-13540	10740-12940	
		SWP2050 (mm)	11070-13770	10970-13170	
B	Doppelachsaggregat (mm)		1.400	1.400	
C	Rahmenhöhe am hinteren Aufbau (mm)*		1618	1816	
D	Transportradstand (mm)		4000	4000	
	Zugelassener Radstand (mm)		5000-7400	5000-7200	
G	Vorderer Überhang (mm)	SWP1470 (mm)	2150	2050	
		SWP1820 (mm)	2500	2.400	
		SWP2050 (mm)	2730	2630	
H	Hinterer Überhang (mm)		2670, 2760, 3340, 3490	2670, 2760, 3340, 3490	
	Optionaler hinterer Überhang (mm)		–	–	
S	Lenkradposition (mm)	SWP1470 (mm)	1470	1470	
		SWP1820 (mm)	1820	1820	
		SWP2050 (mm)	2050	2050	
I	Spur, vorn (mm)		2040	2064	
K	Spur, hinten (mm)*		1836	1836	
L	Gesamtbreite an Vorderrädern*		2358	2382	
N	Gesamtbreite an Hinterrädern (mm)*		2439	2464	
O	Böschungswinkel vorn (°)		13.3	13.3	
P	Böschungswinkel hinten (°)		7.6	7.6	
	Böschungswinkel für optionalen hinteren Überhang (°)		–	–	

VOLVO B13R 6X2

Euro 6

Modell	B13R, 6 x 2, RFS	B13R, 6 x 2, IFS
*) Spurweite, Gesamtbreite und Rahmenhöhe werden mit Reifen gemessen: und Stahlfelgen	315/80R22.5" 9,00"x22,5"	315/80R22.5" 9,00"x22,5"

Gewichte		
Zulässige Vorderachslast (kg)	7500	7500
Zulässige Antriebsachslast (kg)	115000	11500
Achsaggregatlast (kg)	17250/19000	17250/19000
Zulässige Nachlaufachslast (kg)	5750/7500	5750/7500
Zulässiges Gesamtgewicht (kg)	24750/26500	24750/26500

Motor	D13K	D13K
Abgasnorm	Euro 6	Euro 6
Motorsystem	SCR, Common Rail	SCR, Common Rail
Hubraum (Liter)	13	13
Zylinder/Anordnung	6/Reihe	6/Reihe
Motorleistung	D13K380	D13K380
Leistung (PS)	380	380
Leistung ISO 1585 (kW); bei Motordrehzahl 1700-1800 U/min	280	280
Drehmoment nach ISO 1585 (Nm); bei Motordrehzahl 830-1400 U/min	1.800	1.800
Motorleistung	D13K420	D13K420
Leistung (PS)	420	420
Leistung ISO 1585 (kW); bei Motordrehzahl 1400-1700 U/min	310	310
Drehmoment nach ISO 1585 (Nm); bei Motordrehzahl 900-1400 U/min	2100	2100
Motorleistung	D13K460	D13K460
Leistung (PS)	460	460
Leistung ISO 1585 (kW); bei Motordrehzahl 1400-1700 U/min	340	340
Drehmoment nach ISO 1585 (Nm); bei Motordrehzahl 950-1400 U/min	2300	2300
Motorleistung	D13K500	D13K500
Leistung (PS)	500	500
Leistung ISO 1585 (kW); bei Motordrehzahl 1400-1700 U/min	370	370
Drehmoment nach ISO 1585 (Nm); bei Motordrehzahl 1000-1400 U/min	2500	2500

Kraftstofftanks		
Diesel (l)	3x150, 480, 600, 720	3x150, 480, 600, 720
Transport (L)	50	50
AdBlue (l)	64 oder 90	64 oder 90

Getriebe und Achsen		
Getriebe	Volvo I-Shift AT2612G ZF 6AP2020B (nur 380 PS)	Volvo I-Shift AT2612G ZF 6AP2020B (nur 380 PS)
Vorderachse	Volvo RFS	Volvo IFS
Hinterachse	Volvo RS1228C/RS1328	Volvo RS1228C/RS1328
Nachlaufachse	Hydraulisch gelenkt/fixiert	Hydraulisch gelenkt/fixiert
Differenzialsperre	Optional	Optional

Aufhängung und Lenkung		
Luftbälge, vorne	2	2
Luftbälge, Antrieb	4	4
Luftbälge, Nachlauf	2	2
Kneeling	Optional	Optional
Maximaler Radwinkel	52° mit Bereifung 315/80R22.5"	53° mit Bereifung 315/80R22.5"
Servolenkung	Hydraulische Servolenkung	Hydraulische Servolenkung

VOLVO B13R 6X2

Euro 6

Modell	B13R, 6 x 2, RFS	B13R, 6 x 2, IFS
Lenkradposition	Linkslenker/Rechtslenker	Linkslenker/Rechtslenker

Wichtige Informationen

Varianten bezüglich Radstand, Lenkraddurchmesser und zulässiger Vorderachslast siehe Typgenehmigung nach ECE R79 und ECE R13

Abgassystem

- Schalldämpfung: One-Box-System
- Diesel-Oxidationskatalysator (DOC)
- Dieselpartikelfilter (DPF)
- Selektive katalytische Reduktion (SCR)
- Ammoniak-Sperrkatalysator (ASC)
- Automatische DPF-Regeneration ohne Eingreifen des Fahrers unter normalen Einsatzbedingungen im Linienbetrieb
- Onboard-Diagnose (OBD) für Emissionen, nach Stufe E der Emissionsvorschriften
- Motor ist für die Verwendung von Diesel (nach EN 590) und hydriertem Pflanzenöl (HVO nach EN 15940) freigegeben
- D13K460 und D13K500 ist Biodiesel erhältlich

Kühlsystem

- Geteilte Konfiguration für Wärmetauscher mit elektrischen Lüftern, um einen besseren Kraftstoffverbrauch, eine niedrigere Motorraumtemperatur und einen besseren Zugang für die Motorwartung zu erreichen
- Kein Kühlmittelfilter
- Kühlmittel-Füllstandwarnung im Kombiinstrument

Reifen und Felgen

Stahl- oder Aluminiumfelgen erhältlich

Felgen	Reifen
8,25 x 22,5"	295/80 R22.5"
9,00 x 22,5"	315/80 R22.5"

Ersatzrad Optional

Luft- und Bremssystem

- Volvo Scheibenbremsen
- Elektronisches Bremssystem (EBS 5)
- Antiblockiersystem (ABS)
- Antriebsschlupfregelung (ASR)
- Kombibremung
- Berganfahrhilfe
- Brems temperaturwarnung
- Warnmeldung bei leistungsschwacher Bremse
- Haltestellenbremse
- Bremsassistent
- Belagverschleißmessung und -analyse
- Automatische Kalibrierung nach Bremsbelagwechsel
- Pneumatiksystem, leichtes Auffüllen über externen Kreis

Einschaltdruck	9,5 Bar
Abschaltdruck	10,8 Bar

Fahrerstand

Kombi-Instrument und Bedienelemente, hydromatische Befestigung Auch mit Volvo Armaturen Brett erhältlich:

- Armaturen Brett bewegt sich analog zu Höhe und Neigung der Lenksäule
- Instrumentenblock
 - Tachometer
 - Drehzahlmesser
 - 6,5"-Display
 - Kraftstoffanzeige
 - Kühlmitteltemperatur
 - Bremsen
 - Turbolader und Öldruck
 - Kontrollleuchten
 - Warnleuchten
- Fahrtenschreiber
- Datenprotokollierung
- Außentemperaturmesser
- Kraftstoffverbrauchsanzeige
- Motorbedienelemente im Motorraum zum Steuern des Motors vom Heck aus
- Spurhalteassistent
- Fahrerwarnsystem
- Volvo Dynamic Steering (VDS)
- Abstandsregel-Tempomat (ACC)
- I-See

Elektrik

Automatische Abschaltung per Hauptschalter bei niedriger Spannung

Anzahl Batterien

Starterbatterien	2 x 12 V
Verbraucherbatterien	2 x 12 V

Batterieleistung

Verbraucherbatterien 105 Ah

Max. Generatorleistung

3 x 150 A. Option: 4 x 150 A

Volvo Buses. Driving quality of life

volvobuses.com

3 (3)